

TEKNISK DATABLAD - FUGEBÅND PVC HYDRA JECTOFUG 250



Beskrivelse

Fugebånd Hydra Jectofug 250 er laget av en spesial-PVC med to integrerte injeksjonskanaler, utviklet for bevegesfuger med store bevegelser og høy risiko for lekkasje. De integrerte injeksjonsslange eliminerer vanninntrengning langs fugebåndet ved krymp og strekk. Fugebåndet er produsert av et høyverdig termoplastisk materiale som oppfyller de strengeste krav til elastisitet, kjemisk motstand, og aldring.

Funksjon

Fugebånd Hydra Jectofug 250 har en senterbulp som tar opp bevegelsen, og sikre mot vanninntrengning mellom konstruksjonsdelene. Fordi injeksjonskanalene er vulket på fugebåndet, har man oppnådd to-i-en-sikring av støpeskjøter. Hydra Jectofug 250 er en kostnadseffektiv løsning for bevegesfuger med stort hydrostatisk trykk. Injeksjonskanalene har små mikrohull som åpnes for injeksjon ved et indre trykk på 1,5-2 bar. Fugebåndet er testet og godkjent av Svenska Vattenfalls akkrediterte laboratorium.

Tekniske spesifikasjoner

Egenskaper	Verdi	Testmetode
Shore A Harhet	72	ISO 868
Bruddforlengelse	270%	ISO R 527
Strekstyrke	16MPa	ISO R 527
Kald fleks temperatur	-25°C	ISO/R 458

Montering

Fugebåndet monteres sentrisk i bevegesfugen. Alle skjøter sveises sammen i henhold til leverandørens beskrivelse, se egen monteringsveiledning på www.haucon.no. Det anbefales at fugebåndet monteres i Bevegesfugeelement Hydra DFI. Se eget teknisk datablad for bevegesfugeelement Hydra DFI på www.haucon.no.

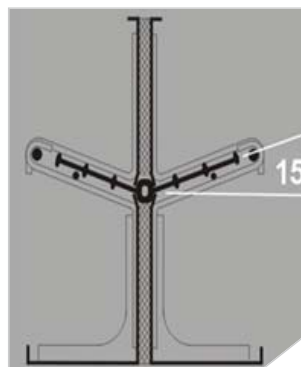

Ved horisontal montering skal sidene vende 15° oppover for å unngå luftlommer under båndet.



Skjøteblokk/sveisebord til PVC Hydra Jectofug 250, Varenr. 10290

Resistens

Materialet inneholder ikke bly, kadmium eller formaldehyd og egner seg for utvendig bruk.

Motstandsdyktig mot oksygen
Alkali- og syreressistent
Aldringsbestandig
Mikroberessistent
UV-resistent
Permanent elastisk

TEKNISK DATABLAD - FUGEBÅND PVC HYDRA JECTOFUG 250

Montering forts.



Mateslange (Varenr. 111577) kan festes inn på injeksjonskanalene hvor det passer best. Det snittes to hull for mateslanger i injeksjonskanalen.



Fest mateslangen i den snittede injeksjonskanalen med superlim. Kontrollér at mateslangen er festet godt i injeksjonskanalene.



Ved behov for lengre injeksjonsslanger, benyttes Mateslange Ø 6 blå universal nylon (Varenr. 08132) i kombinasjon med Mateslange Ø10 klar universal armert (Varenr. 08135).



Mateslangen monteres på Injeksjonskopp universal enkel med gjenger (Varenr. 08153) eller Injeksjonskopp universal dobbel med fjær (Varenr. 101062).

For å lokalisere mateslangen ved injisering, må de merkes godt. Merkes også av på arbeidstegning!

CE-merking

Produktet er ikke underlagt noen harmonisert europeisk standard og skal derfor ikke CE-merkes iht. Byggevareforordningen per 1. juli 2013.

Pakning

Varenr. Type og bredde i mm
08120 Fugebånd PVC Hydra Jectofug 250

Lengde
25 m

Oppbevaring

Oppbevares kjølig og tørt.

Sikkerhetsdatablad

Det er ikke påkrevet sikkerhetsdatablad for produktet.